



- **Le plus petit module de stores pour 230 VAC / jusqu'à 3 A de pouvoir de coupure**
- **La plus faible consommation d'énergie avec une puissance maximale de 0,7 watt**
- **Commande directe de la fonction par des boutons-poussoirs de montée et de descente sans potentiel**
- **Mise en service facile par CASAMBI**

Le module de stores LIGA.AIR.STO.2T.240 est commandé par l'appli CASAMBI.

Le module est directement raccordé au 230 VAC et à l'entraînement électrique avec interrupteurs de fin de course pour stores et similaires. Deux entrées séparées galvaniquement pour des boutons-poussoirs sans potentiel, permettent, en plus de l'appli CASAMBI, une autre commande manuelle de la fonction.

L'ensemble du module est coulé dans un boîtier noir en ABS, et a des dimensions de 50 x 50 x 25 mm.

Le design extrêmement compact du boîtier permet un montage facile dans des boîtes encastrées ou dans un canal de câbles.

Dessin coté:



Schéma:



Installation par un électricien qualifié conformément aux prescriptions locales!

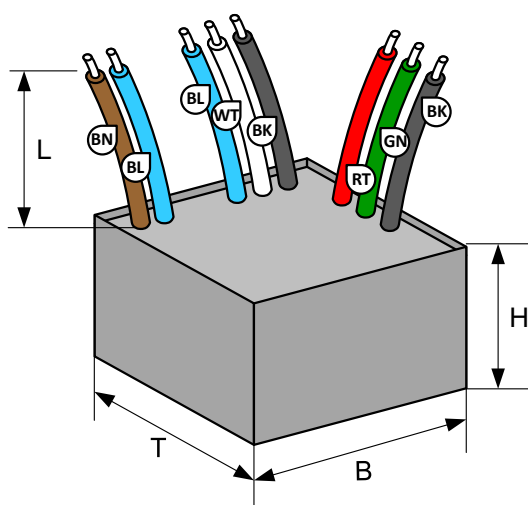
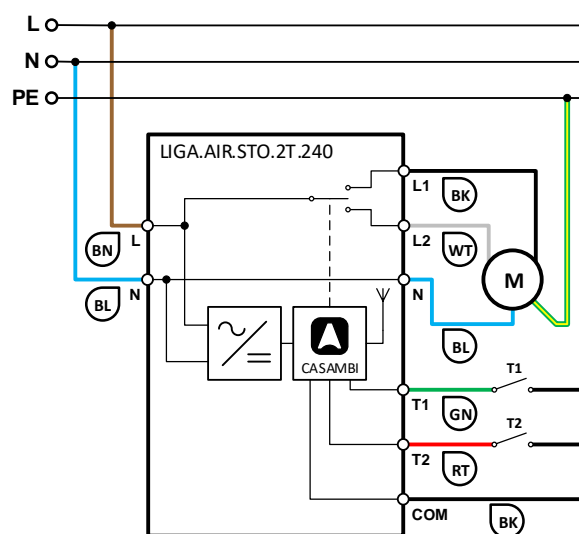

Données techniques:

Dimensions (P x L x H) / Poids	50 x 50 x 25 mm / 120g
Couleurs	Boîtier noir
Montage	Boîte d'encastrement, canal de câbles, etc.
Conditions ambiantes, température du boîtier Tc	Fonctionnement : température -20 ... 50 °C, humidité < 85%rH Stockage, transport : température -25 ... 65 °C, humidité < 95 % rH, Tc : 70 °C
Indice de protection / classe de protection	IP64 selon EN-60529 / classe de protection II
Raccords alimentation	Toron 2 x 1mm ² (AWG17), L = 150 mm: Brun (BN) : L Conducteur polaire, Bleu (BL) : N Conducteur neutre
Raccords alimentation, moteur	Toron 4 x 1 mm ² (AWG17), L = 150 mm: Noir (SW) : L1 Conducteur polaire commuté sur la touche 1, Blanc (WT) : L2 Conducteur polaire commuté sur la touche 2, Bleu (BL) : N Conducteur neutre
Raccords touches	Toron 3 x 0,5 mm ² (AWG20), L = 150 mm: Vert (GN) : T1, Rouge (RT) : T2, Noir (SW) : COM commun
Temps de déplacement maximal	5 min, le temps de trajet peut être réglé plus petit à volonté via l'app CASAMBI avec animations.
Alimentation / puissance	100-240 VAC, 50 Hz / 0.7 W
Pouvoir de coupure	3 A / 230 VAC (tenir compte du courant d'appel du consommateur)
Normes	Directive basse tension 2014/35/UE selon EN 60669-2-1, directive CEM 2014/30/UE
Normes du module CASAMBI	Contrôle sans fil Bluetooth 4.0
Temps de mise en marche	Réglable au moyen de l'application CASAMBI (App Store, Google Play)
Applications	Commande de stores à entraînement électrique, d'ascenseurs, etc.
Etendue de la livraison	1 module de stores

Description de la fonction

(T1 ou T2 correspondent à UP ou DOWN sur l'APP CASAMBI et sont respectivement connectés en parallèle, donc T1 = UP et T2 = DOWN)

Utilisation / Action	Fonction
Appuyer sur T1 ou T2 pendant moins de 3 secondes	Touché: l'entraînement se déplace dans la direction choisie tant que T1 ou T2 reste enfoncé
Appuyer sur T1 ou T2 pendant plus de 3 secondes	Maintenir: L'entraînement se déplace dans la direction choisie pendant le temps de déplacement maximal, même si T1 ou T2 a été relâché.
Pendant que le moteur se déplace dans la direction choisie, appuyer à nouveau brièvement sur T1 ou T2	Arrêter: L'entraînement est stoppé
Activer l'interrupteur CASAMBI APP MAX UP ou MAX DOWN	Maintenir: L'entraînement se déplace dans la direction choisie pendant la durée maximale de déplacement. Pendant le déplacement, l'entraînement peut être stoppé à tout moment à l'aide d'une touche quelconque.
Désactiver l'interrupteur CASAMBI APP MAX UP ou MAX DOWN	Arrêter: L'entraînement est arrêté.

Appareils compatibles:



iPhone 4S ou ultérieur
iPad 3 ou ultérieur
iPod Touch 5e génération ou ultérieur
Android 4.4 KitKat ou ultérieur Appareils fabriqués après 2013 avec prise en charge complète de Bluetooth 4.0

Portée:

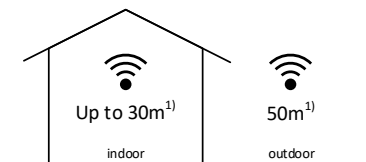

CASAMBI utilise la technologie de réseau MESH. Chaque appareil se comporte comme un répéteur et rafraîchit le signal Bluetooth reçu pour les appareils suivants. Des portées plus importantes peuvent donc être obtenues avec d'autres appareils CASAMBI.
1) La portée dépend aussi fortement de l'environnement et des obstacles tels que les murs et les matériaux de construction.





Stores - Configuration dans l'application CASAMBI

La configuration de deux stores, ici par ex. "stores nord" et "stores sud" sont décrits dans les illustrations suivantes.

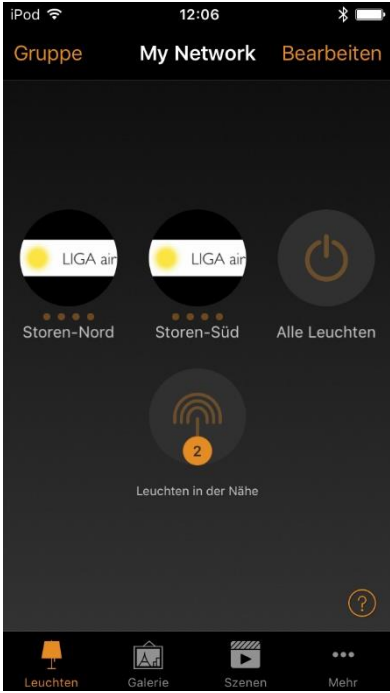
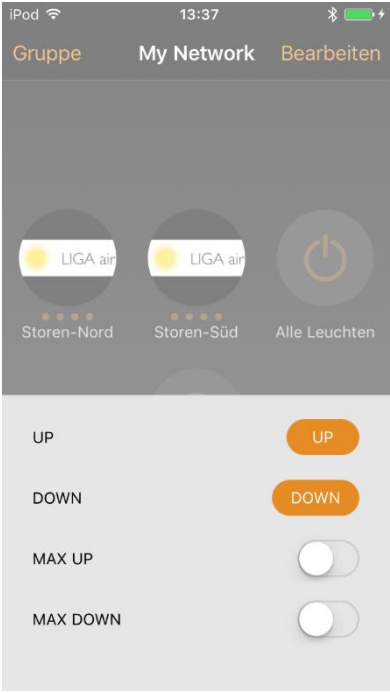
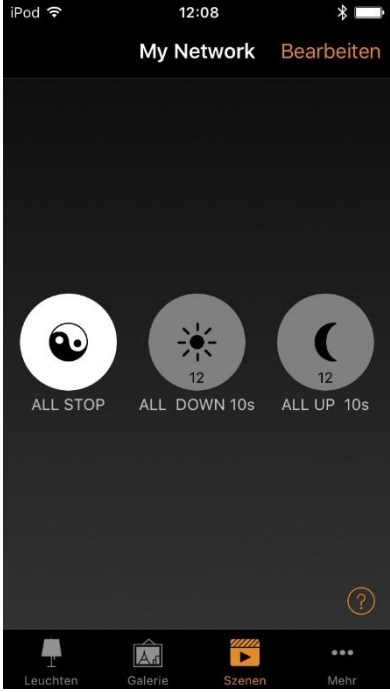
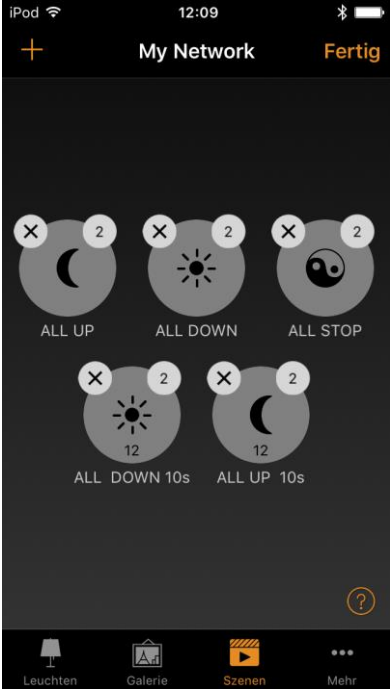
Vues de base "Luminaires"		
<p>Dans la vue Luminaires, les symboles des deux modules de stores "Storen-Nord" et "Storen-Sud" sont visibles.</p> <p>En appuyant longuement sur le symbole de store souhaité, on accède à sa commande.</p> <p>Les boutons <UP> ou <DOWN> peuvent être utilisés pour la commande directe du store et fonctionnent en parallèle avec T1 et T2 selon la description de fonction ci-dessus.</p> <p>Les boutons <MAX UP> et <MAX DOWN> servent à commander les stores via des scènes et des animations.</p> <p>Ces interrupteurs permettent un fonctionnement parallèle des différents stores, comme cela est nécessaire par exemple pour un mouvement "TOUT OUVERT" ou un mouvement des stores pendant une certaine durée.</p> <p>La configuration des scènes et des animations est décrite ci-après.</p>		
Configuration des scènes et des animations		
<p>Pour le fonctionnement parallèle des stores, nous avons d'abord besoin des scènes TOUT ARRÊT, TOUT MONTEE et TOUT DESCENTE.</p> <p>Ces scènes permettront plus tard d'appeler des séquences temporelles dans des animations, comme par exemple TOUT DESCENDRE pendant 10s (ALL DOWN 10s) ou TOUT MONTER pendant 10s (ALL UP 10s).</p> <p>Avec <Editer>, on passe à la vue de la création ou de l'adaptation de scènes ou d'animations.</p>		



Créer une scène

La touche <+> permet d'ouvrir une nouvelle scène.

Il faut d'abord saisir le nom souhaité pour la scène (ici ALL UP) et cliquer sur <Ajouter une scène> pour accéder à la première vue à l'extrême gauche.

En appuyant brièvement sur les symboles de stores grisés, les stores souhaités sont insérés dans la scène.

Les différents stores doivent maintenant être configurés de manière à ce qu'ils se déplacent tous vers l'OUVERTURE.

En appuyant longuement sur le symbole des stores, on passe à la vue suivante, dans laquelle le commutateur <MAX UP> est activé et <MAX DOWN> est désactivé.

En tapant brièvement dans le champ du symbole, on sort de cette vue et on peut configurer le store suivant.

Enfin, dans le menu Paramètres (double roue dentée tout en bas à droite), il est possible de définir un symbole pour la scène.

De plus, le bouton <Caché> détermine si la scène est affichée comme symbole dans la vue des scènes ou si elle est à la disposition de l'utilisateur.

Les configurations sont validées et terminées avec <Terminé>.

Après cette séquence, il faut encore créer et configurer les scènes ALL DESCENTE et ALL ARRÊT restantes.

Remarque :
Comme le montrent les différentes positions du commutateur <caché>, seule la scène TOUT ARRÊTER doit être à la disposition de l'utilisateur.

Les fonctions TOUT HAUT et TOUT BAS sont configurées comme des animations limitées dans le temps avec les scènes correspondantes dans le chapitre suivant.

Scène TOUTES OUVERTES

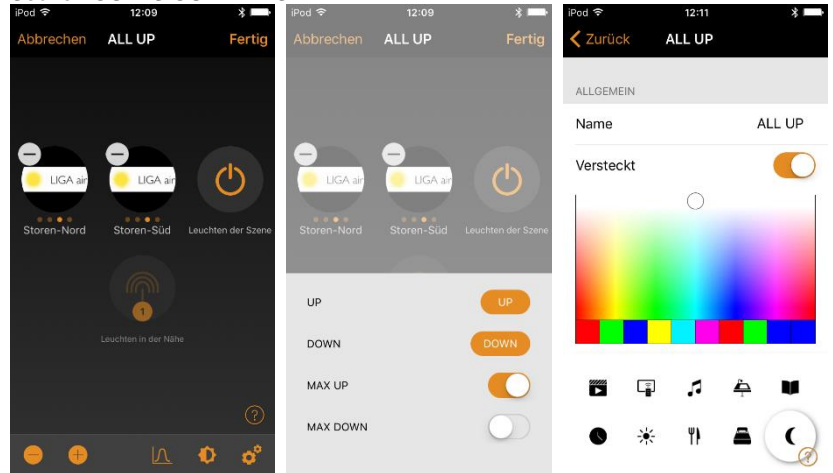

Scène TOUS DESCENDUS

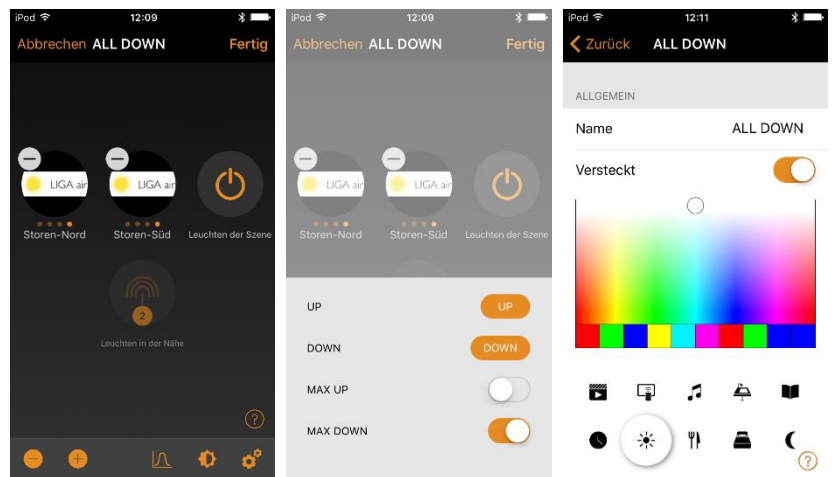

Scène TOUS STOP

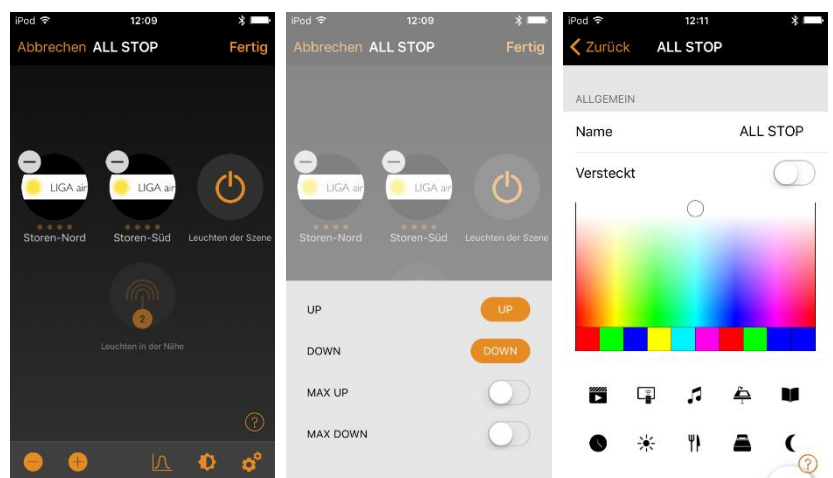



Créer une animation

La touche <+> permet d'ouvrir une nouvelle animation.

Il faut d'abord saisir le nom souhaité pour l'animation (ici ALL UP 10s) et cliquer sur <Ajouter une animation> pour accéder à la première vue.

La séquence et la durée des différentes scènes sont alors composées pour l'animation.

Avec <Ajouter une scène>, on peut sélectionner (dans la deuxième vue) la scène souhaitée et confirmer avec <Finish>.

On revient alors à la première vue.

En tapant sur la scène, par exemple TOUT ARRÊTER, on accède à la troisième vue, dans laquelle on peut régler la durée de la scène, la valeur minimale étant 1 seconde.

Le réglage de la durée est validé en appuyant sur <Fin> et l'on revient à la première vue.

La première vue montre la configuration terminée de l'animation avec la séquence de scènes :

TOUT ARRÊTER pendant 1 seconde,
TOUT OUVERT pendant 10 secondes et
TOUT ARRÊTER pendant 1 seconde

(Avec la première scène TOUT ARRÊTER, l'animation commence par un bref état de repos).

Enfin, comme pour une scène, l'animation peut être caractérisée par un symbole. Il est également possible de définir si l'animation doit être disponible ou non pour l'utilisateur. On trouve ces réglages tout en bas de la configuration de l'animation (voir quatrième vue).

Après cette séquence, il faut encore créer et configurer l'animation TOUTES LES 10 secondes.

Séquence de la scène :

TOUT ARRÊTER pendant 1 seconde,
TOUT DESCENDUES pendant 10 secondes et
TOUT ARRÊTER pendant 1 seconde

Animation TOUS OUVERTES 10s

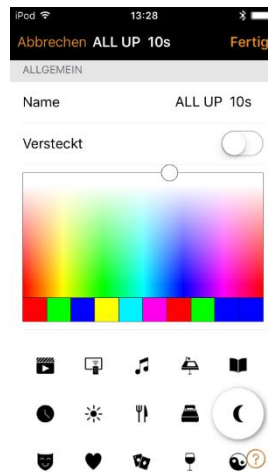
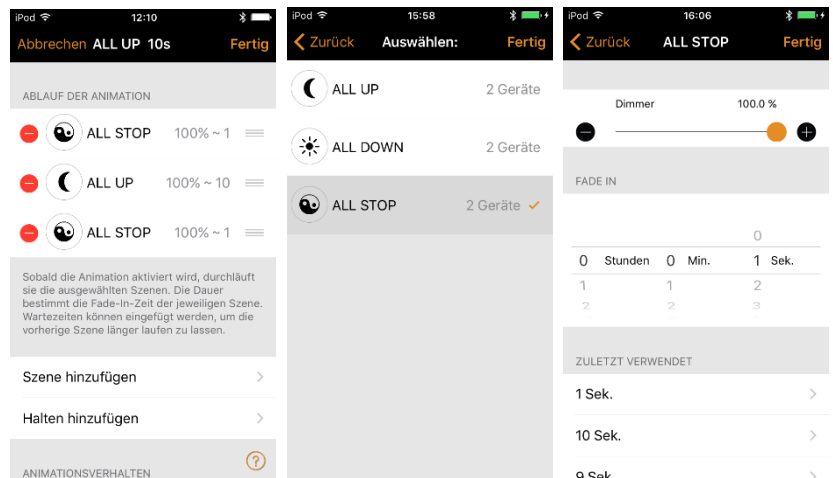

Animation TOUS DESCENDUES 10s

